

Legende

Brandschutzanforderungen:	Maßbezug:	Raumstempel:
F 30 feuerhemmend	OK Oberkante	Nutzung/Raumbezeichnung
F90 feuerbeständig	OKFF Oberkante Fertigfußboden	NF = Nettogrundfläche
BW Brandwand	OKRD Oberkante Rohdecke	
BA BW Bauart Brandwand	OKR Oberkante Roh	Höhenkoten:
ds Tür dichtschliessend	OKFT Oberkante Fertigteile	in Schnitt und Ansicht
T30 Tür feuerhemmend	AK Aussenkante	▽ OKFF
RS Rauchschutztür	VK Vorderkante	▽ OKRD
RW Rettungsweg	UK Unterkante	im Grundriss:
WH Wandhydrant	UKD Unterkante Decke	○ OKFF
F Feuerlöscheinrichtung	OKG Oberkante Gelände	○ OKRD
A nicht brennbar		
AB in wesentlichen Teilen aus nicht brennbaren Baustoffen		

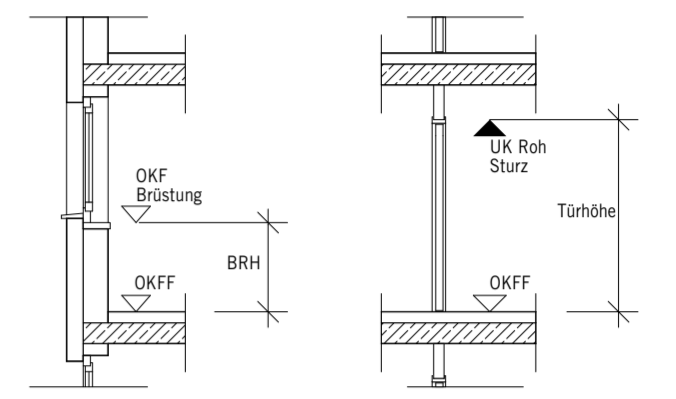

Auftraggeber

Herler Str. 111 GmbH & Co. KG
c/o WvM Immobilien + Projektentwicklung GmbH

Sachsenring 83
 D- 50677 Köln
 Fon +49 (0)221 - 931290-0
 Fax +49 (0)221 - 931290-90
 Nadja Wildner-Jaspers
 koeln@wvm.de

Datum _____ Unterschrift _____

Entwurfsverfasser

ASTOC
ARCHITECTS AND PLANNERS GmbH

Maria-Hilf-Straße 15
 50677 Köln
 Fon +49 (0)221 - 271 806 0
 Fax +49 (0)221 - 3100833
 www.astoc.de info@astoc.de

Datum _____ Unterschrift _____

Projekt

1622 Köln, Herler Straße

	Kurzbeschreibung:	Wohnquartier Herler Straße Bauteil B1
	Projektadresse:	Herler Straße 51067 Köln
	Höhenlage:	± 0,00 = 46,50m NHN
Planstand	Datum erstellt / Kürzel	Datum geändert / Kürzel
Bauantrag	16.02.2018 /tb	28.02.2018 /tb
Planinhalt	Plangröße mm:	
Schnitt DD B1	900/420	
Plannummer (Projektnummer-Planner-LPH-Bauteil-Planart-Nummer-Index)	Maßstab:	
2410-AR-GP-SC-B01-DD-000-F	1:100	